

HELDEKKENDE NETT FOR OPEN TOP CONTAINERE



Grunnleggende opplysninger:

Før du tar lastbærere i bruk, skal du utføre brukerkontroll i henhold til Offshore Norge 116 sjekklisten «Førbrukskontroll lastbærere».

Grunnet lastbærernes høyde anbefales det at to personer utfører montering/demontering av nett.



Bruk kun egnet tilkomststyr som flytrapp, stillas, gardintrapp, stige eller tilsvarende sikker løsning.



Lastnivået i open top container skal ikke overtige containerens toppbjelker.

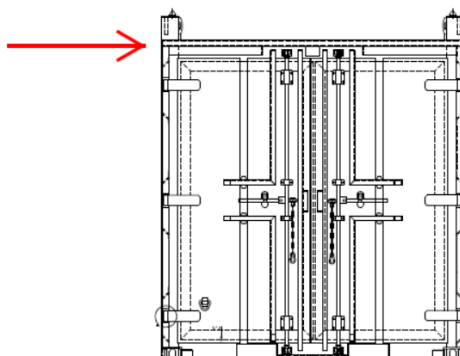

Montering av nett:

Open Top container leveres til kunde med nett som er festet på ene langsiden slik som eksempelbilde under viser.



Før montering av nett plasseres løftesettet slik at det ikke er til hinder ved montering av nett.

Se eksempelbilde under der løftesett har blitt trukket mot bakside slik at tilgangen for montering av nett forenkles.



Person plassert inni containeren assisterer person som skal feste nettet i toppbjelken ved å løfte nettet opp i høyden.



Tre nettets maljer inn på nettens festepunkt på containerens toppbjelke. Monter deretter hårnåslintene.



Hårnålsplintene skal monteres som på bildet under.
Fest deretter nettet tilsvarende til de resterende festetappene med sikringsplint.



Etterse at alle splintene er godt festet.



Ved demontering av nett fjernes splintene og nettet trekkes ut fra festepunktene.
Det anbefales å la ene langsiden forbli festet.